

EURORACK GO

Mobile 2 x 140 HP Eurorack Case with 3 Ampere Power Supply and 32 Keyed Power Connectors

JP

JP 安全にお使いいただくために

**注意**

感電の恐れがありますので、カバーやその他の部品を取り外したり、開けたりしないでください。高品質なプロ用スピーカーケーブル (1/4" TS 標準ケーブルおよびツイスト ロッキング プラグケーブル) を使用してください。

**注意**

火事および感電の危険を防ぐため、本装置を水分や湿気のあるところには設置しないで下さい。装置には決して水分がかからないように注意し、花瓶など水分を含んだものは、装置の上には置かないようにしてください。

**注意**

このマークが表示されている箇所には、内部に高圧電流が生じています。手を触れると感電の恐れがあります。

**注意**

取り扱いとお手入れの方法についての重要な説明が付属の取扱説明書に記載されています。ご使用前に良くお読みください。

**注意**

1. 取扱説明書を通してご覧ください。
2. 取扱説明書を大切に保管してください。
3. 警告に従ってください。
4. 指示に従ってください。
5. 本機を水の近くで使用しないでください。
6. お手入れの際は常に乾燥した布巾を使用してください。
7. 本機は、取扱説明書の指示に従い、適切な換気を妨げない場所に設置してください。取扱説明書に従って設置してください。
8. 本機は、電気ヒーターや温風機器、ストーブ、調理台やアンプといった熱源から離して設置してください。

9. 二極式プラグおよびアースタイプ (三芯) プラグの安全ピンは取り外さないでください。二極式プラグにはピンが二本ついており、そのうち一本はもう一方よりも幅が広がっています。アースタイプの三芯プラグには二本のピンに加えてアース用のピンが一本ついてます。これらの幅の広いピン、およびアースピンは、安全のためのものです。備え付けのプラグが、お使いのコンセントの形状と異なる場合は、電気技師に相談してコンセントの交換をして下さい。

10. 電源コードを踏みつけたり、挟んだりしないようご注意ください。電源コードやプラグ、コンセント及び製品との接続には十分にご注意ください。

11. すべての装置の接地 (アース) が確保されていることを確認して下さい。

12. 電源タップや電源プラグは電源遮断機として利用されている場合には、これが直ぐに操作できるよう手元に設置して下さい。

13. 付属品は本機製造元が指定したもののみをお使いください。



14. カートスタンド、三脚、ブラケット、テーブルなどは、本機製造元が指定したもの、もしくは本機の付属品となるもののみをお使いください。カート

を使用しての運搬の際は、器具の落下による怪我に十分ご注意ください。

15. 雷雨の場合、もしくは長期間ご使用にならない場合は、電源プラグをコンセントから抜いてください。

16. 故障の際は当社指定のサービス技術者にお問い合わせください。電源コードもしくはプラグの損傷、液体の装置内への浸入、装置の上に物が落下した場合、雨や湿気に装置が晒されてしまった場合、正常に作動しない場合、もしくは装置を地面に落下させてしまった場合など、いかなる形であれ装置に損傷が加わった場合は、装置の修理・点検を受けてください。



17. 本製品に電源コードが付属されている場合、付属の電源コードは本製品以外ではご使用いたしません。電源コードは必ず本製品に付属された電源コードのみご使用ください。

18. ブックケースなどのような、閉じたスペースには設置しないでください。

19. 本機の上に点火した蠟燭などの裸火を置かないでください。

20. 電池廃棄の際には、環境へのご配慮をお願いします。電池は、かならず電池回収場所に廃棄してください。

21. 本装置は 45°C 以下の温帯気候でご使用ください。

法的放棄

ここに含まれる記述、写真、意見の全体または一部に依拠して、いかなる人が損害を生じさせた場合にも、Music Tribe は一切の賠償責任を負いません。技術仕様、外観およびその他の情報は予告なく変更になる場合があります。商標はすべて、それぞれの所有者に帰属します。Midas、Klark Teknik、Lab Gruppen、Lake、Tannoy、Turbosound、TC Electronic、TC Helicon、Behringer、Bugera、Aston Microphones および Coolaudio は Music Tribe Global Brands Ltd. の商標または登録商標です。© Music Tribe Global Brands Ltd. 2022 無断転用禁止。

限定保証

適用される保証条件と Music Tribe の限定保証に関する概要については、オンライン上 community.musictribe.com/pages/support#warranty にて詳細をご確認ください。

**警告:**

外部 EURORACK GO モジュールの追加または削除の前に、EURORACK GO がオフ (OFF) になっており、電源アダプターが外してあることをご確認ください。

EURORACK GO の電源を入れる前に、すべてのモジュールが、シャーシからの落下防止のため、付属のネジで固定されていることをご確認ください。

モジュールの設置時、基板や電気部品、背面シャーシのいずれにも絶対に触れないようご注意ください。モジュールの電源リボンケーブルが巻き込まれたり、潰れたりしないようにしてください。

必ず付属の電源アダプターをご使用ください。

動作中、ユニットは開放状態で、電圧が流れています。露出している電気部品、基板または接続端子のいずれにも決して触れないでください。水や液体が近くにある状態で使用しないでください。

以上の注意事項をお守りいただけない場合、永続的な損傷や、内部部品および Eurorack モジュールの深刻なダメージに繋がります。

JP

JP EURORACK GO つなぐ

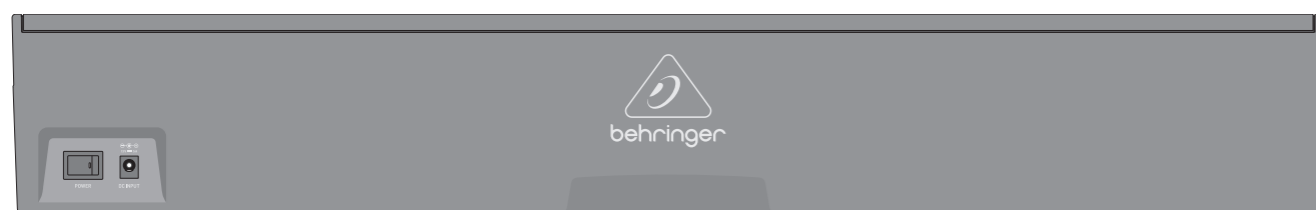

付属の電源アダプター

警告: 付属の電源アダプターのみを使用してください

EURORACK GO の典型的なモジュールのインストール (Behringer MODEL D シンセサイザー)

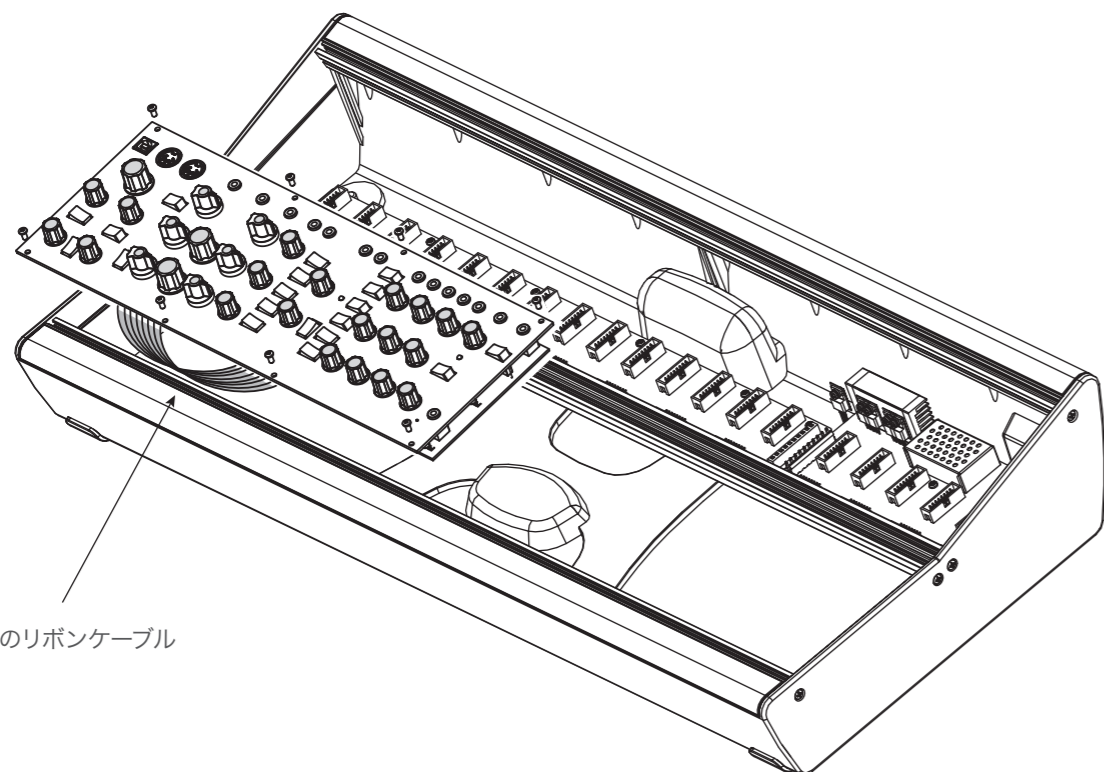

MODEL D 付属のリボンケーブル

警告: 接続する前に、EURORACK GO が電源アダプターから外されていることを確認してください。

EURORACK GO の特徴

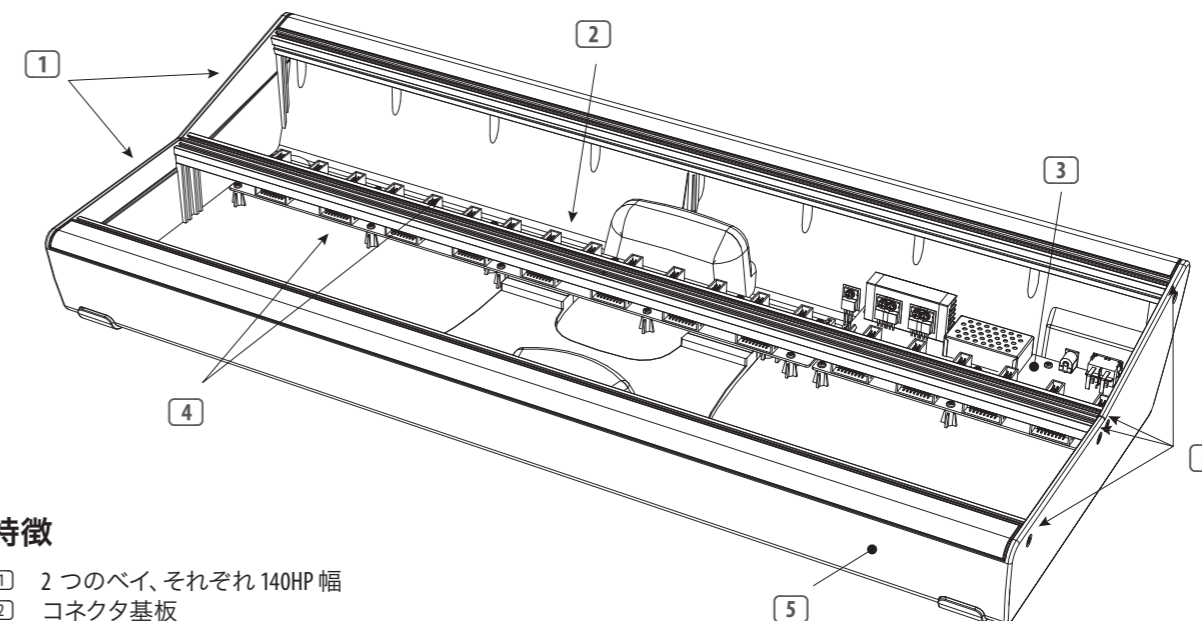

特徴

- ① 2つのベイ、それぞれ140HP幅
- ② コネクタ基板
- ③ 電源基板
- ④ コネクタ x32 はモジュールをインストールするための電源を供給します
- ⑤ スタディシャーシ
- ⑥ x96 キャプティブ M3 ナットを使用した取り付けレール

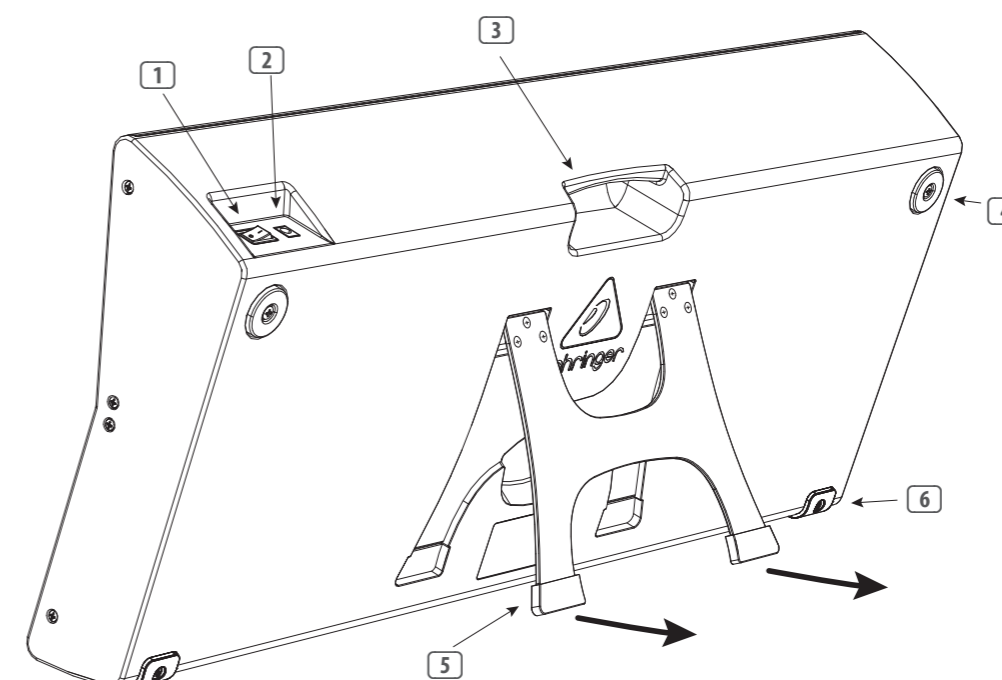

特徴

- ① 電源スイッチ
- ② 直流入力
- ③ 扱う
- ④ 足
- ⑤ チルトスタンド
- ⑥ 足

JP EURORACK GO のピン配列

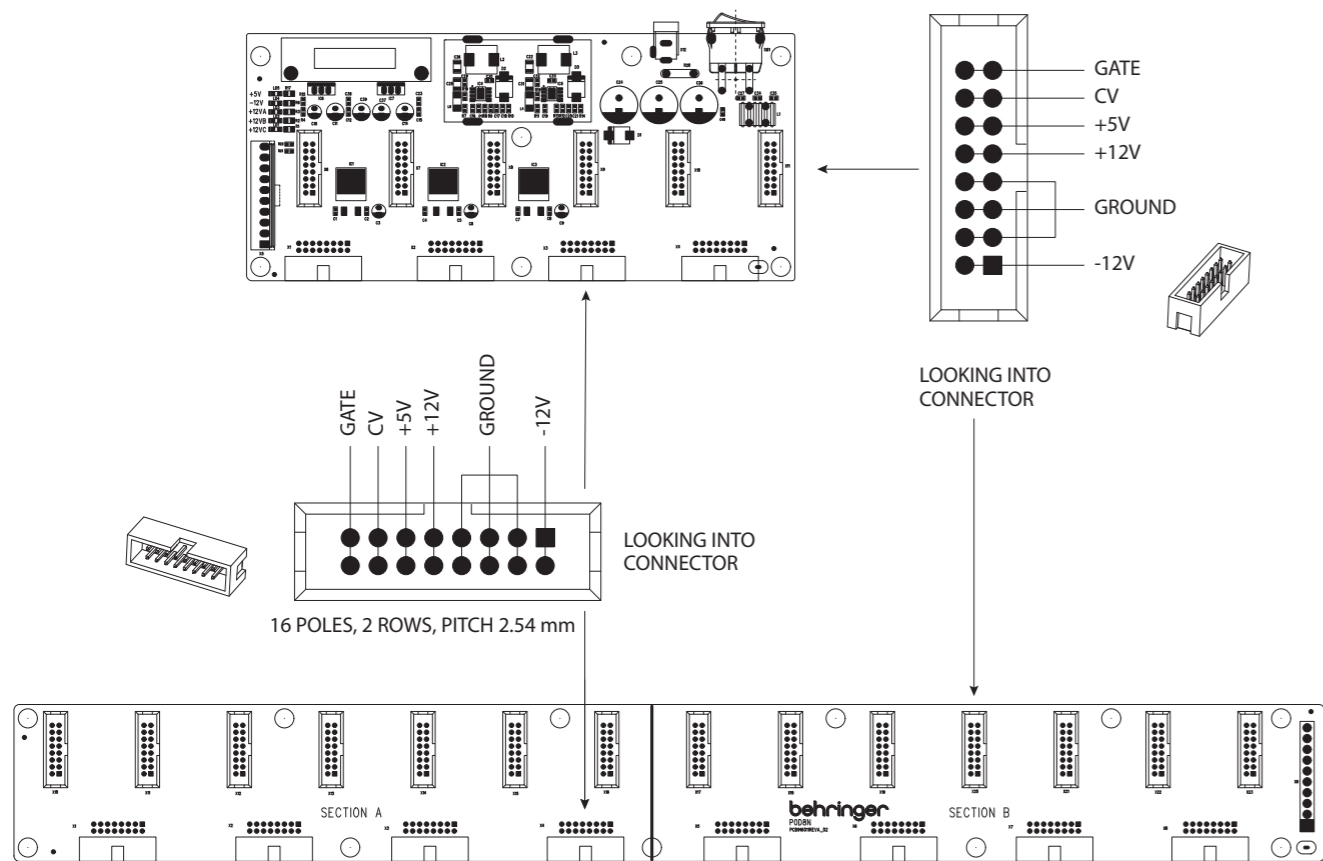

Zones

- +12 VDC 電源**
注意: 各ゾーン、AB または C で 1A を超えないようにしてください。
- +5 VDC 電源**
注意: 合計が 1A を超えないようにしてください (ゾーン A+B+C)
- 12 VDC 電源**
注意: 合計が 1A を超えないようにしてください (ゾーン A+B+C)

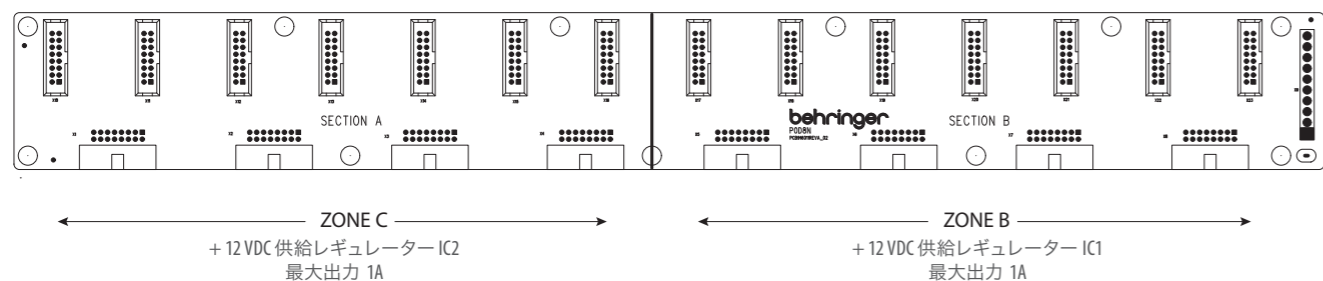
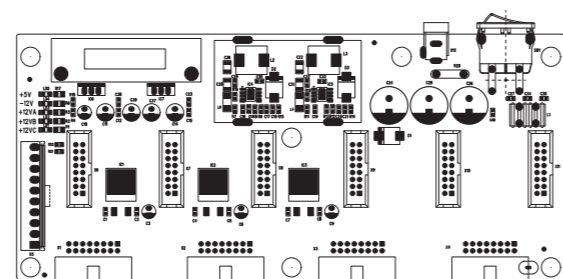

JP EURORACK GO モジュールの例

Behringer MODEL D

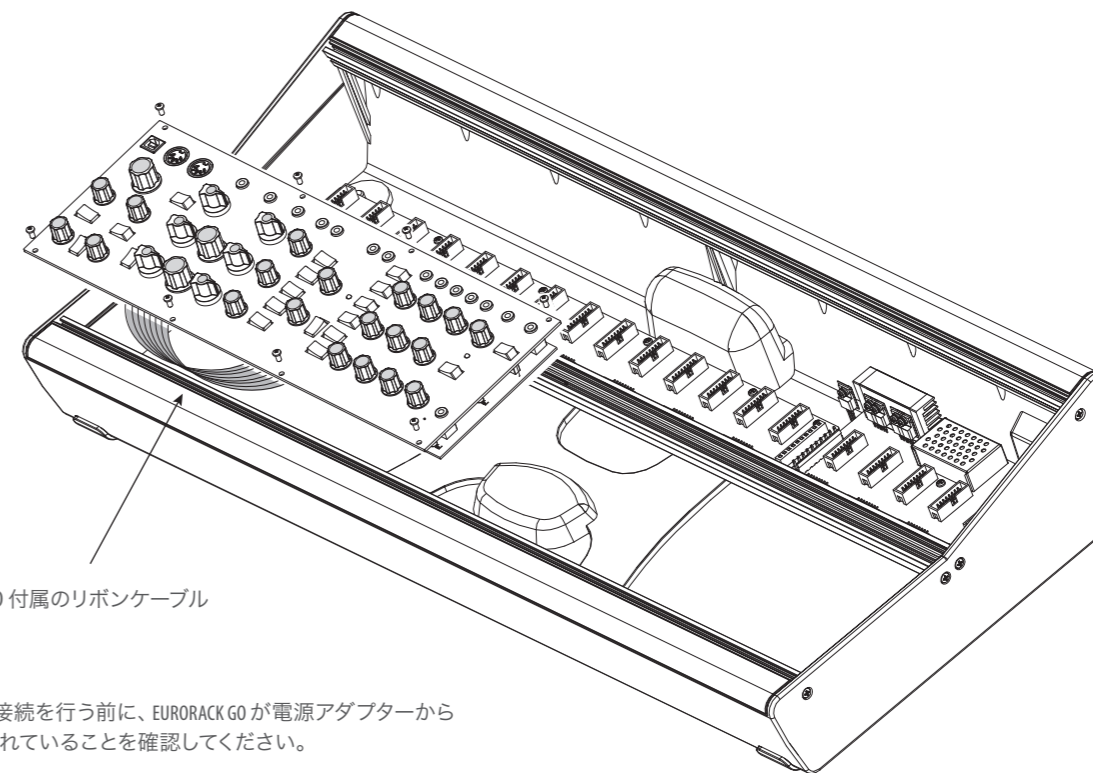

警告: 接続を行う前に、EURORACK GO が電源アダプターから切断されていることを確認してください。

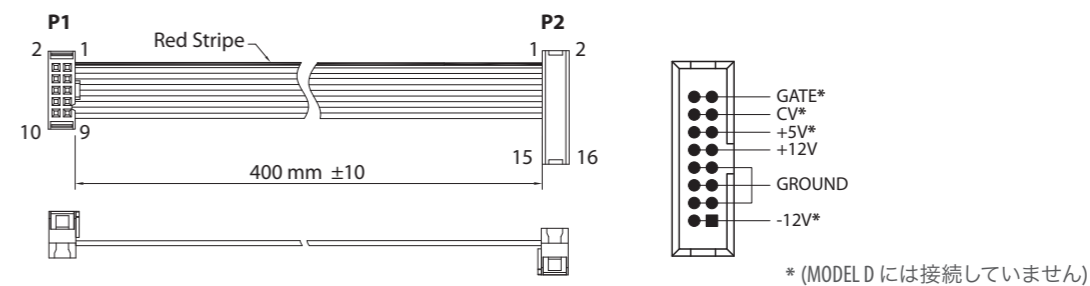

エンド P1 を MODEL D PCB のコネクタ X23 に接続します。
 エンド P2 を EURORACK GO の任意のコネクタに接続します。
 注意: モデル D の電力要件のため、EURORACK GO の同じゾーン (A、B、または C) に他のモジュールを接続しないでください。

JP EURORACK GO 外形寸法図

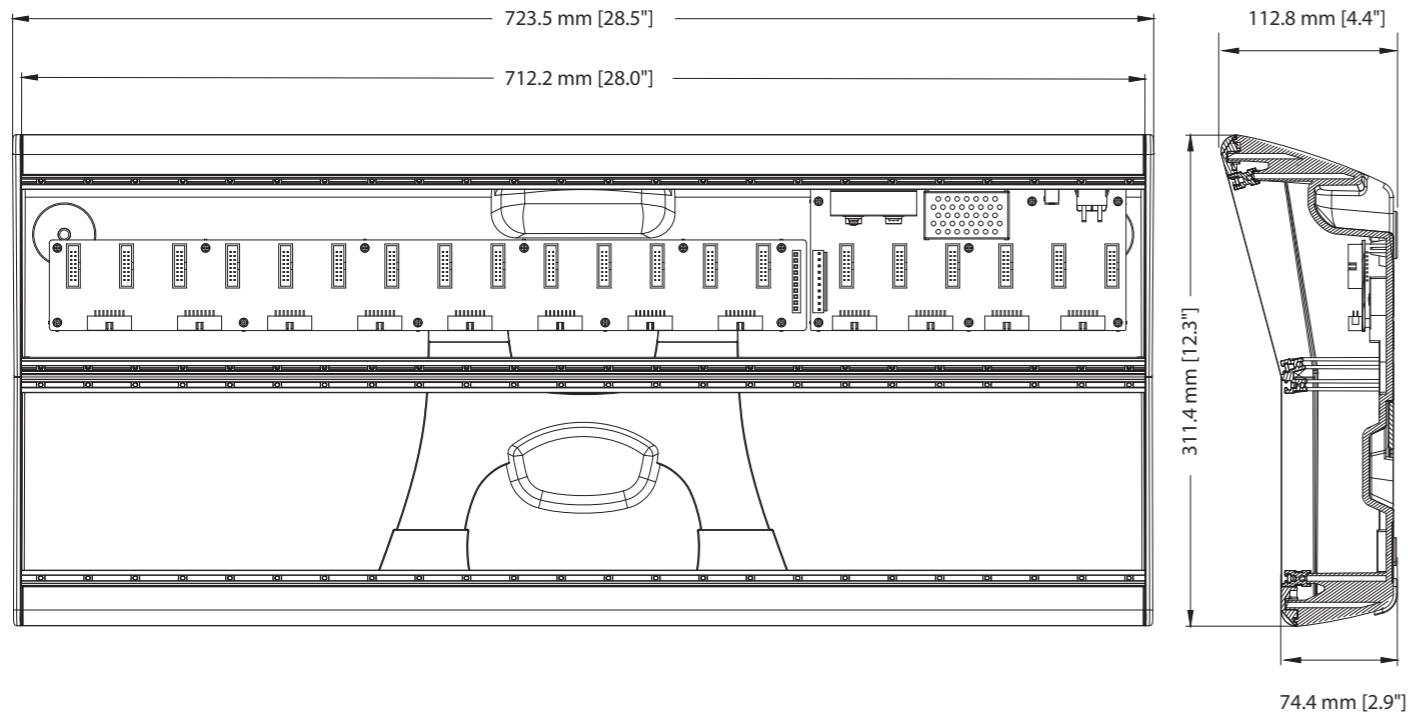

挿入可能なモジュールの最大深さ

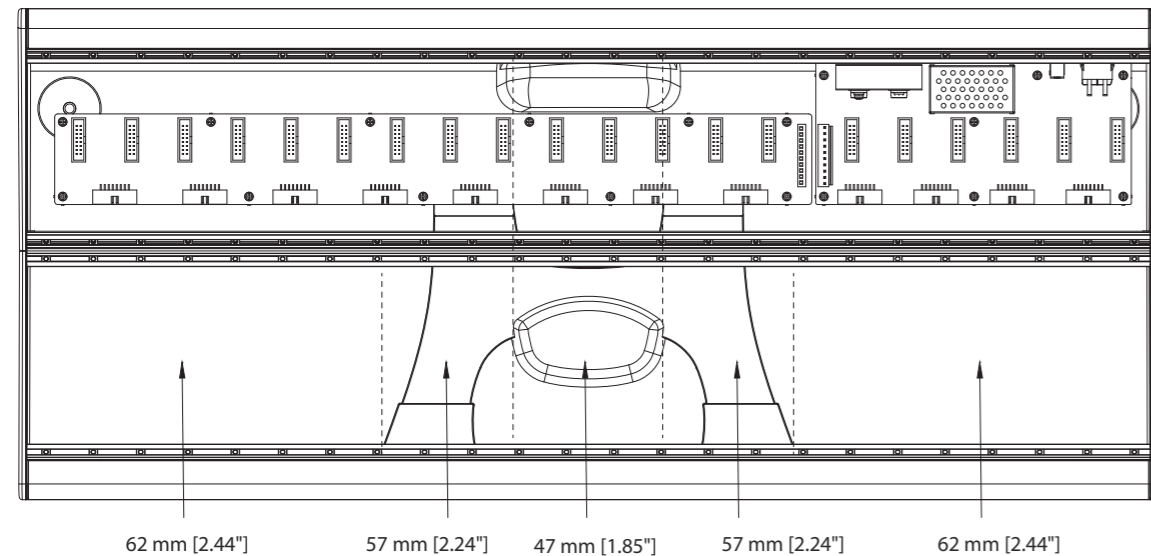

注意：後部のどこにでも挿入できるモジュールの最大奥行きは 40 mm [1.57 インチ]

注意：フロントセクションに挿入できるモジュールの最大奥行きは、示されている場所によって異なります]

仕様

接続性	
後面パネル	DC 電源入力 電源スイッチ (トグル)
電力要件	
外部電源アダプター (付属のアダプターのみを使用)	13 VDC, 5A
消費電力	最大 65 W
PCB コネクタ	
	数量 20、ボックス ヘッダー、ストレート、16 ピン、2 列、ピッチ 2.54 mm
	数量 12、ボックス ヘッダー、角度 90 度、16 ピン、2 列、ピッチ 2.54 mm
パワーバス出力とピン配列	+5 VDC @ 1 A (全ゾーン合計)、ピン 11、12 -12 VDC @ 1 A (全ゾーン合計)、ピン 1、2 +12 VDC @ 1 A (セクション A 合計)、ピン 9、10 +12 VDC @ 1 A (セクション B 合計)、ピン 9、10 +12 VDC @ 1 A (セクション C 合計)、ピン 9、10
その他のバス接続とピン配列	CV、ピン 13、14 ゲート、ピン 15、16 グラウンド、ピン 3、4、5、6、7、8
環境	
使用温度範囲	5°C - 40°C (41°F - 104°F)
環境	乾燥した室内での使用のみ
フィジカル	
寸法 (H x W x D) (フラット、チルトスタンド収納時)	112 x 723 x 311 mm (4.4 x 28.5 x 12.2 インチ)
モジュール幅	それぞれ 140 HP の 2 つのベイ (完全に使用可能な幅)
挿入可能なモジュールの最大深さ	40 mm (1.57") - 62 mm (2.44")
重量	3.9 kg (8.6 ポンド)
付属品	
含まれる	電源アダプタ

その他の重要な情報

JP その他の重要な情報

- 1. ヒューズの格納部 / 電圧の選択:**
ユニットをパワーソケットに接続する前に、各モデルに対応した正しい主電源を使用していることを確認してください。ユニットによっては、230 V と 120 V の 2 つの違うポジションを切り替えて使う、ヒューズの格納部を備えているものがあります。正しくない値のヒューズは、絶対に適切な値のヒューズに交換されている必要があります。
- 2. 故障:** Music Tribe ディーラーがお客様のお近くにいるときは、musictribe.com の “Support” 内に列記されている、お客様の国の Music Tribe ディストリビューターにコンタクトすることができます。お客様の国がリストにない場合は、同じ musictribe.com の “Support” 内にある “Online Support” でお客様の問題が処理できないか、チェックしてみてください。あるいは、商品を返送する前に、musictribe.com で、オンラインの保証請求を要請してください。
- 3. 電源接続:** 電源ソケットに電源コードを接続する前に、本製品に適切な電圧を使用していることをご確認ください。不具合が発生したヒューズは必ず電圧および電流、種類が同じヒューズに交換する必要があります。

We Hear You