

Quick Start Guide

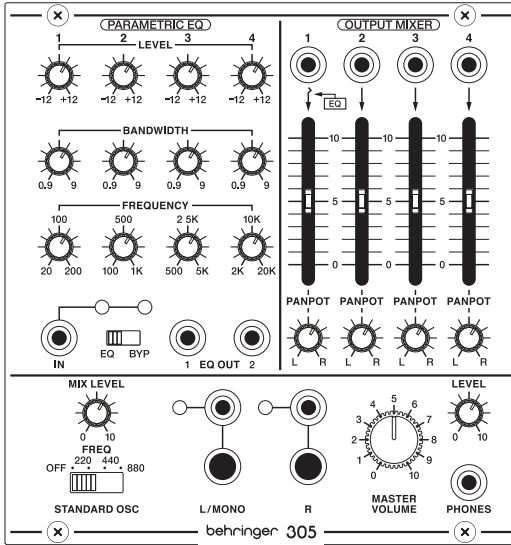

305 EQ/MIXER/OUTPUT

Legendary Analog Parametric EQ, Mixer and Output Module for Eurorack

LEGAL DISCLAIMER

Music Tribe accepts no liability for any loss which may be suffered by any person who relies either wholly or in part upon any description, photograph, or statement contained herein. Technical specifications, appearances and other information are subject to change without notice. All trademarks are the property of their respective owners. Midas, Klark Teknik, Lab Gruppen, Lake, Tannoy, Turbosound, TC Electronic, TC Helicon, Behringer, Bugera, Aston Microphones and Coolaudio are trademarks or registered trademarks of Music Tribe Global Brands Ltd. © Music Tribe Global Brands Ltd. 2022 All rights reserved.

LIMITED WARRANTY

For the applicable warranty terms and conditions and additional information regarding Music Tribe's Limited Warranty, please see complete details online at community.musictribe.com/pages/support#warranty.

NEGACIÓN LEGAL

Music Tribe no admite ningún tipo de responsabilidad por cualquier daño o pérdida que pudiera sufrir cualquier persona por confiar total o parcialmente en la descripción, fotografías o afirmaciones contenidas en este documento. Las especificaciones técnicas, imágenes y otras informaciones contenidas en este documento están sujetas a modificaciones sin previo aviso. Todas las marcas comerciales que aparecen aquí son propiedad de sus respectivos dueños. Midas, Klark Teknik, Lab Gruppen, Lake, Tannoy, Turbosound, TC Electronic, TC Helicon, Behringer, Bugera, Aston Microphones y Coolaudio son marcas comerciales o marcas registradas de Music Tribe Global Brands Ltd. © Music Tribe Global Brands Ltd. 2022 Reservados todos los derechos.

GARANTÍA LIMITADA

Si quiere conocer los detalles y condiciones aplicables de la garantía así como información adicional sobre la Garantía limitada de Music Tribe, consulte online toda la información en la web community.musictribe.com/pages/support#warranty.

DÉNI LÉGAL

Music Tribe ne peut être tenu pour responsable pour toute perte pouvant être subie par toute personne se fiant en partie ou en totalité à toute description, photographie ou affirmation contenue dans ce document. Les caractéristiques, l'apparence et d'autres informations peuvent faire l'objet de modifications sans notification. Toutes les marques appartiennent à leurs propriétaires respectifs. Midas, Klark Teknik, Lab Gruppen, Lake, Tannoy, Turbosound, TC Electronic, TC Helicon, Behringer, Bugera, Aston Microphones et Coolaudio sont des marques ou marques déposées de Music Tribe Global Brands Ltd. © Music Tribe Global Brands Ltd. 2022 Tous droits réservés.

GARANTIE LIMITÉE

Pour connaître les termes et conditions de garantie applicables, ainsi que les informations supplémentaires et détaillées sur la Garantie Limitée de Music Tribe, consultez le site Internet community.musictribe.com/pages/support#warranty.

HAFTUNGSAUSSCHLUSS

Music Tribe übernimmt keine Haftung für Verluste, die Personen entstanden sind, die sich ganz oder teilweise auf hier enthaltene Beschreibungen, Fotos oder Aussagen verlassen haben. Technische Daten, Erscheinungsbild und andere Informationen können ohne vorherige Ankündigung geändert werden. Alle Warenzeichen sind Eigentum der jeweiligen Inhaber. Midas, Klark Teknik, Lab Gruppen, Lake, Tannoy, Turbosound, TC Electronic, TC Helicon, Behringer, Bugera, Aston Microphones und Coolaudio sind Warenzeichen oder eingetragene Warenzeichen der Music Tribe Global Brands Ltd. © Music Tribe Global Brands Ltd. 2022 Alle Rechte vorbehalten.

BESCHRÄNKTE GARANTIE

Die geltenden Garantiebedingungen und zusätzliche Informationen bezüglich der von Music Tribe gewährten beschränkten Garantie finden Sie online unter community.musictribe.com/pages/support#warranty.

LEGAL RENUNCIANTE

O Music Tribe não se responsabiliza por perda alguma que possa ser sofrida por qualquer pessoa que dependa, seja de maneira completa ou parcial, de qualquer descrição, fotografia, ou declaração aqui contidas. Dados técnicos, aparências e outras informações estão sujeitas a modificações sem aviso prévio. Todas as marcas são propriedade de seus respectivos donos. Midas, Klark Teknik, Lab Gruppen, Lake, Tannoy, Turbosound, TC Electronic, TC Helicon, Behringer, Bugera, Aston Microphones e Coolaudio são marcas ou marcas registradas do Music Tribe Global Brands Ltd. © Music Tribe Global Brands Ltd. 2022 Todos direitos reservados.

GARANTIA LIMITADA

Para obter os termos de garantia aplicáveis e condições e informações adicionais a respeito da garantia limitada do Music Tribe, favor verificar detalhes na íntegra através do website community.musictribe.com/pages/support#warranty.

DISCLAIMER LEGALE

Music Tribe non si assume alcuna responsabilità per eventuali danni che possono essere subiti da chiunque si affidi in tutto o in parte a qualsiasi descrizione, fotografia o dichiarazione contenuta qui. Specifiche tecniche, aspetti e altre informazioni sono soggette a modifiche senza preavviso. Tutti i marchi sono di proprietà dei rispettivi titolari. Midas, Klark Teknik, Lab Gruppen, Lake, Tannoy, Turbosound, TC Electronic, TC Helicon, Behringer, Bugera, Aston Microphones e Coolaudio sono marchi o marchi registrati di Music Tribe Global Brands Ltd. © Music Tribe Global Brands Ltd. 2022 Tutti i diritti riservati.

GARANZIA LIMITATA

Per i termini e le condizioni di garanzia applicabili e le informazioni aggiuntive relative alla garanzia limitata di Music Tribe, consultare online i dettagli completi su community.musictribe.com/warranty.

WETTELIJKE ONTKENNING

Music Tribe aanvaardt geen aansprakelijkheid voor enig verlies dat kan worden geleden door een persoon die geheel of gedeeltelijk vertrouwt op enige beschrijving, foto of verklaring hierin. Technische specificaties, verschijningen en andere informatie kunnen zonder voorafgaande kennisgeving worden gewijzigd. Alle handelsmerken zijn eigendom van hun respectievelijke eigenaren. Midas, Klark Teknik, Lab Gruppen, Lake, Tannoy, Turbosound, TC Electronic, TC Helicon, Behringer, Bugera, Aston Microphones en Coolaudio zijn handelsmerken of gedeponeerde handelsmerken van Music Tribe Global Brands Ltd. © Music Tribe Global Brands Ltd. 2022 Alle rechten voorbehouden.

BEPERKTE GARANTIE

Voor de toepasselijke garantievoorwaarden en aanvullende informatie met betrekking tot de beperkte garantie van Music Tribe, zie de volledige details online op community.musictribe.com/pages/support#warranty.

FRISKRIVNINGSKLAUSUL

Music Tribe tar inget ansvar för någon förlust som kan drabbas av någon person som helt eller delvis förlitar sig på någon beskrivning, fotografi eller uttalande som finns här. Tekniska specifikationer, utseenden och annan information kan ändras utan föregående meddelande. Alla varumärken tillhör respektive ägare. Midas, Klark Teknik, Lab Gruppen, Lake, Tannoy, Turbosound, TC Electronic, TC Helicon, Behringer, Bugera, Aston Microphones och Coolaudio är varumärken eller registrerade varumärken som tillhör Music Tribe Global Brands Ltd. © Music Tribe Global Brands Ltd. 2022 Alla Rättigheter reserverade.

BEGRÄNSAD GARANTI

För tillämpliga garantivillkor och ytterligare information om Music Tribes begränsade garanti, se fullständig information online på community.musictribe.com/pages/support#warranty.

ZASTRZEŻENIA PRAWNE

Music Tribe nie ponosi odpowiedzialności za jakiegokolwiek straty, które mogą ponieść osoby, które polegają w całości lub w części na jakimkolwiek opisie, fotografii lub oświadczeniu zawartym w niniejszym dokumencie. Specyfikacje techniczne, wygląd i inne informacje mogą ulec zmianie bez powiadomienia. Wszystkie znaki towarowe są własnością ich odpowiednich właścicieli. Midas, Klark Teknik, Lab Gruppen, Lake, Tannoy, Turbosound, TC Electronic, TC Helicon, Behringer, Bugera, Aston Microphones i Coolaudio są znakami towarowymi lub zastrzeżonymi znakami towarowymi firmy Music Tribe Global Brands Ltd. © Music Tribe Global Brands Ltd. 2022 Wszystkie prawa zastrzeżone.

OGRANICZONA GWARANCJA

Aby zapoznać się z obowiązującymi warunkami gwarancji i dodatkowymi informacjami dotyczącymi ograniczonej gwarancji Music Tribe, zapoznaj się ze wszystkimi szczegółami w trybie online pod adresem community.musictribe.com/pages/support#warranty.

EN

ES

FR

DE

PT

IT

NL

SE

PL

305 EQ/Mixer/Output Controls

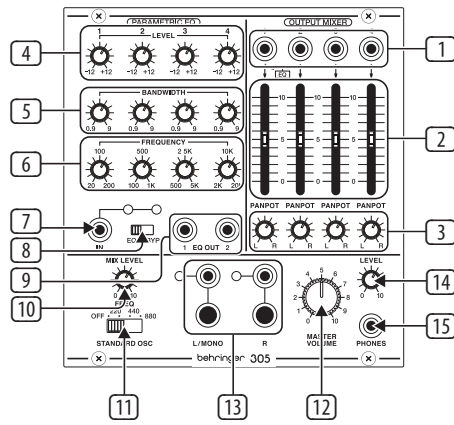

EN Controls

- 1 **MIXER INPUTS (1 / 2 / 3 / 4)** – Use these jacks to route audio signals into the OUTPUT MIXER section via cables with 3.5 mm connectors. Channel 1 includes a pre-wired, normalled connection from the parametric EQ section, so the PARAMETRIC EQ output can directly enter the Channel 1 signal path just before the volume slider. If a 3.5 mm connector is inserted into the MIXER INPUT 1 jack, the EQ output is disconnected and replaced by the incoming jack signal from MIXER INPUT 1.
- 2 **VOLUME SLIDERS** – Use these sliders for independent volume control of each input channel.
- 3 **PANPOT** – These knobs control each channel's placement in the stereo field.
- 4 **LEVEL (1 / 2 / 3 / 4)** – Use these knobs to cut or boost each of the PARAMETRIC EQ's four frequency bands.
- 5 **BANDWIDTH** – These knobs control the width or narrowness of the parabolic filter curve for each frequency band. Higher values narrow the curve, while lower values produce a wider, gentler parabolic curve.

- 6 **FREQUENCY** – Use these knobs to adjust the placement of each EQ filter around the center value shown just above the knob.
- 7 **IN** – Use this input to route external signals into the PARAMETRIC EQ section via cables with 3.5 mm connectors. The IN jack's associated signal and clip LEDs read the input signal level when **BYP** is selected on the EQ/BYP sliding switch. When **EQ** is selected on the EQ/BYP sliding switch, the LEDs read the EQ output level.
- 8 **EQ/BYP** – This sliding switch turns the PARAMETRIC EQ circuit on or off. When the switch is in the **BYP** position, and the EQ circuit is inactive, the signal coming in through the IN jack will be passed through unaltered to the Channel 1 mixer channel.
- 9 **EQ OUT (1 / 2)** – Use these parallel output jacks to send the PARAMETRIC EQ section's processed signal out for use elsewhere via cables with 3.5 mm connector. When the EQ/BYP switch is in the **BYP** (bypassed) position, the signal coming in through the IN jack will be duplicated at the EQ OUT outputs.
- 10 **MIX LEVEL** – Use this knob to adjust the volume of the STANDARD OSC output before the adjusted signal is then sent to the headphone LEVEL control and the final MASTER VOLUME control.
- 11 **FREQ (OFF / 220 / 440 / 880)** – This sliding switch turns the onboard oscillator (STANDARD OSC) on or off and chooses the oscillator's frequency. The oscillator's output goes to the OUTPUT MIXER section as a pre-wired parallel connection, like an additional fifth mono channel, that is blended into the mixer section's output using the MIX LEVEL control.
- 12 **MASTER VOLUME** – Use this knob to make final level adjustments before the mix goes to the MASTER OUTPUTS.
- 13 **MASTER OUTPUTS** – Use these outputs to send out the final mix via separate left and right jacks via cables with either 3.5 mm or 1/4" connectors. For a single mono output, use only the output labeled L/MONO.
- 14 **LEVEL (PHONES)** – Use this knob to control the volume level for the PHONES output.
- 15 **PHONES** – This output sends out the final mix for headphones with a 1/8" stereo connector.

ES Controles

- 1 **ENTRADAS DEL MEZCLADOR (1/2/3/4)** – Utilice estas tomas para enrutar señales de audio a la sección OUTPUT MIXER a través de cables con conectores de 3,5 mm. El canal 1 incluye una conexión normalizada precableada desde la sección de ecualización paramétrica, por lo que la salida de ecualización paramétrica puede entrar directamente en la ruta de señal del canal 1 justo antes del control deslizante de volumen. Si se inserta un conector de 3,5 mm en la toma MIXER INPUT 1, la salida EQ se desconecta y se reemplaza por la señal de entrada de la toma MIXER INPUT 1.
- 2 **DESLIZADORES DE VOLUMEN** – Utilice estos controles deslizantes para el control de volumen independiente de cada canal de entrada.
- 3 **PANPOT** – Estas perillas controlan la ubicación de cada canal en el campo estéreo.
- 4 **NIVEL (1/2/3/4)** – Utilice estos mandos para cortar o realizar cada una de las cuatro bandas de frecuencia del PARAMETRIC EQ.
- 5 **BANDA ANCHA** – Estas perillas controlan el ancho o la estrechez de la curva del filtro parabólico para cada banda de frecuencia. Los valores más altos estrechan la curva, mientras que los valores más bajos producen una curva parabólica más amplia y suave.
- 6 **FRECUENCIA** – Utilice estas perillas para ajustar la ubicación de cada filtro de ecualización alrededor del valor central que se muestra justo encima de la perilla.
- 7 **EN** – Utilice esta entrada para enrutar señales externas a la sección PARAMETRIC EQ a través de cables con conectores de 3,5 mm. Los LED de clip y de señal asociados de la toma IN leen el nivel de la señal de entrada cuando se selecciona **BYP** en el interruptor deslizante EQ / **BYP**. Cuando se selecciona **EQ** en el interruptor deslizante EQ / **BYP**, los LED leen el nivel de salida de EQ.
- 8 **EQ / **BYP**** – Este interruptor deslizante enciende o apaga el circuito PARAMETRIC EQ. Cuando el interruptor está en la posición **BYP** y el circuito EQ está inactivo, la señal que ingresa a través del conector IN pasará sin alteraciones al canal del mezclador del Canal 1.
- 9 **SALIDA EQ (1/2)** – Utilice estas tomas de salida paralelas para enviar la señal procesada de la sección PARAMETRIC EQ para usar en otros lugares a través de cables con conector de 3,5 mm. Cuando el interruptor EQ / **BYP** está en la posición **BYP** (anulado), la señal que ingresa a través de la toma IN se duplicará en las salidas EQ OUT.
- 10 **NIVEL DE MEZCLA** – Utilice esta perilla para ajustar el volumen de la salida STANDARD OSC antes de que la señal ajustada se envíe al control LEVEL de los auriculares y al control MASTER VOLUME final.

- 11 **FREQ (APAGADO / 220/440/880)** – Este interruptor deslizante enciende o apaga el oscilador integrado (OSC ESTÁNDAR) y elige la frecuencia del oscilador. La salida del oscilador va a la sección OUTPUT MIXER como una conexión en paralelo precableada, como un quinto canal mono adicional, que se mezcla en la salida de la sección del mezclador usando el control MIX LEVEL.
- 12 **VOLUMEN PRINCIPAL** – Utilice esta perilla para realizar los ajustes finales de nivel antes de que la mezcla vaya a MASTER OUTPUTS.
- 13 **SALIDAS MAESTRAS** – Utilice estas salidas para enviar la mezcla final a través de conectores separados izquierdo y derecho a través de cables con conectores de 3,5 mm o 1/4". Para una sola salida mono, use solo la salida etiquetada como L / MONO.
- 14 **NIVEL (TELÉFONOS)** – Utilice esta perilla para controlar el nivel de volumen de la salida PHONES.
- 15 **LOS TELEFONOS** – Esta salida envía la mezcla final para auriculares con un conector estéreo de 1/8".

305 EQ/Mixer/Output Controls

FR Réglages

- 1 **ENTRÉES MIXER (1/2/3/4)** – Utilisez ces prises pour acheminer les signaux audio dans la section OUTPUT MIXER via des câbles avec des connecteurs de 3,5 mm. Le canal 1 comprend une connexion normalisée pré-câblée de la section d'égalisation paramétrique, de sorte que la sortie PARAMETRIC EQ peut directement entrer dans le chemin du signal du canal 1 juste avant le curseur de volume. Si un connecteur 3,5 mm est inséré dans la prise MIXER INPUT 1, la sortie EQ est déconnectée et remplacée par le signal de la prise d'entrée de MIXER INPUT 1.
- 2 **CURSEURS DE VOLUME** – Utilisez ces curseurs pour contrôler indépendamment le volume de chaque canal d'entrée.
- 3 **PANPOT** – Ces boutons contrôlent le placement de chaque canal dans le champ stéréo.
- 4 **NIVEAU (1/2/3/4)** – Utilisez ces boutons pour couper ou amplifier chacune des quatre bandes de fréquences du PARAMETRIC EQ.
- 5 **BANDE PASSANTE** – Ces boutons contrôlent la largeur ou l'étroitesse de la courbe de filtre parabolique pour chaque bande de fréquences. Des valeurs plus élevées rétrécissent la courbe, tandis que des valeurs plus faibles produisent une courbe parabolique plus large et plus douce.

- 6 **LA FRÉQUENCE** – Utilisez ces boutons pour ajuster le placement de chaque filtre d'égalisation autour de la valeur centrale indiquée juste au-dessus du bouton.
- 7 **DANS** – Utilisez cette entrée pour acheminer les signaux externes dans la section PARAMETRIC EQ via des câbles avec des connecteurs de 3,5 mm. Les voyants de signal et d'écrêtage associés à la prise IN lisent le niveau du signal d'entrée lorsque BYP est sélectionné sur le commutateur coulissant EQ / BYP. Lorsque EQ est sélectionné sur le commutateur coulissant EQ / BYP, les LED lisent le niveau de sortie de l'égaliseur.
- 8 **EQ / BYP** – Ce commutateur coulissant active ou désactive le circuit PARAMETRIC EQ. Lorsque le commutateur est en position BYP et que le circuit d'égalisation est inactif, le signal entrant via la prise IN est transmis sans modification au canal de mixage du canal 1.
- 9 **EQ OUT (1/2)** – Utilisez ces prises de sortie parallèles pour envoyer le signal traité de la section PARAMETRIC EQ pour une utilisation ailleurs via des câbles avec connecteur 3,5 mm. Lorsque le commutateur EQ / BYP est en position BYP (contourné), le signal entrant via la prise IN est dupliqué aux sorties EQ OUT.
- 10 **NIVEAU DE MÉLANGE** – Utilisez ce bouton pour régler le volume de la sortie STANDARD OSC avant que le signal ajusté ne soit envoyé à la commande LEVEL du casque et à la commande MASTER VOLUME finale.

- 11 **FREQ (OFF / 220/440/880)** – Ce commutateur coulissant active ou désactive l'oscillateur intégré (STANDARD OSC) et choisit la fréquence de l'oscillateur. La sortie de l'oscillateur va à la section OUTPUT MIXER en tant que connexion parallèle pré-câblée, comme un cinquième canal mono supplémentaire, qui est mélangée dans la sortie de la section de mixage à l'aide de la commande MIX LEVEL.
- 12 **MASTER VOLUME** – Utilisez ce bouton pour effectuer les derniers réglages de niveau avant que le mixage ne passe aux MASTER OUTPUTS.
- 13 **SORTIES MASTER** – Utilisez ces sorties pour envoyer le mixage final via des prises séparées gauche et droite via des câbles avec connecteurs 3,5 mm ou ¼". Pour une seule sortie mono, utilisez uniquement la sortie étiquetée L / MONO.
- 14 **NIVEAU (TÉLÉPHONES)** – Utilisez ce bouton pour contrôler le niveau de volume de la sortie PHONES.
- 15 **TÉLÉPHONE (S)** – Cette sortie envoie le mixage final pour les écouteurs avec un connecteur stéréo 1/8".

DE Bedienelemente

- 1 **MISCHEREINGÄNGE (1/2/3/4)** – Verwenden Sie diese Buchsen, um Audiosignale über Kabel mit 3,5-mm-Steckern in den OUTPUT MIXER-Bereich zu leiten. Kanal 1 enthält eine vorverdrahtete, normierte Verbindung aus dem parametrischen EQ-Bereich, sodass der PARAMETRIC EQ-Ausgang direkt vor dem Lautstärkeregler direkt in den Signalpfad von Kanal 1 eintreten kann. Wenn ein 3,5-mm-Stecker in die Buchse MIXER INPUT 1 eingesteckt wird, wird der EQ-Ausgang getrennt und durch das eingehende Buchsensignal von MIXER INPUT 1 ersetzt.
- 2 **BANDSCHIEBER** – Verwenden Sie diese Schieberegler für die unabhängige Lautstärkeregelung jedes Eingangskanals.
- 3 **PANPOT** – Diese Regler steuern die Platzierung jedes Kanals im Stereofeld.
- 4 **STUFE (1/2/3/4)** – Verwenden Sie diese Regler, um jedes der vier Frequenzbänder des PARAMETRIC EQ zu verringern oder zu verstärken.
- 5 **BANDBREITE** – Diese Regler steuern die Breite oder Enge der Parabelfilterkurve für jedes Frequenzband. Höhere Werte verengen die Kurve, während niedrigere Werte eine breitere, sanftere parabolische Kurve erzeugen.
- 6 **HÄUFIGKEIT** – Verwenden Sie diese Regler, um die Platzierung jedes EQ-Filters um den direkt über dem Regler angezeigten Mittelwert einzustellen.
- 7 **IM** – Verwenden Sie diesen Eingang, um externe Signale über Kabel mit 3,5-mm-Steckern in den PARAMETRIC EQ-Bereich zu leiten. Die zugehörigen Signal- und Clip-LEDs der IN-Buchse lesen den Eingangssignalpegel, wenn BYP am EQ / BYP-Schiebeschalter ausgewählt ist. Wenn EQ am EQ / BYP-Schiebeschalter ausgewählt ist, lesen die LEDs den EQ-Ausgangspegel.
- 8 **EQ / BYP** – Dieser Schieberegler schaltet den PARAMETRIC EQ-Schaltkreis ein oder aus. Wenn sich der Schalter in der BYP-Position befindet und der EQ-Schaltkreis inaktiv ist, wird das über die IN-Buchse eingehende Signal unverändert an den Mischerkanal von Kanal 1 weitergeleitet.
- 9 **EQ OUT (1/2)** – Verwenden Sie diese parallelen Ausgangsbuchsen, um das verarbeitete Signal des PARAMETRIC EQ-Abschnitts über Kabel mit 3,5-mm-Stecker zur Verwendung an anderer Stelle zu senden. Wenn sich der EQ / BYP-Schalter in der BYP-Position (umgangen) befindet, wird das über die IN-Buchse eingehende Signal an den EQ OUT-Ausgängen dupliziert.

- 10 **MISCHSTUFE** – Verwenden Sie diesen Knopf, um die Lautstärke des STANDARD OSC-Ausgangs einzustellen, bevor das eingestellte Signal an den LEVEL-Regler des Kopfhörers und den endgültigen MASTER VOLUME-Regler gesendet wird.
- 11 **FREQ (AUS / 220/440/880)** – Dieser Schieberegler schaltet den Onboard-Oszillator (STANDARD OSC) ein oder aus und wählt die Frequenz des Oszillators. Der Ausgang des Oszillators geht als vorverdrahtete Parallelschaltung in den OUTPUT MIXER-Bereich, wie ein zusätzlicher fünfter Monokanal, der mit dem MIX LEVEL-Regler in den Ausgang des Mixer-Abschnitts gemischt wird.
- 12 **MASTER VOLUME** – Verwenden Sie diesen Regler, um die endgültigen Pegelinstellungen vorzunehmen, bevor der Mix zu den MASTER OUTPUTS geht.
- 13 **MEISTERAUSGÄNGE** – Verwenden Sie diese Ausgänge, um die endgültige Mischung über separate linke und rechte Buchsen über Kabel mit 3,5-mm- oder ¼-Zoll-Anschlüssen zu senden. Verwenden Sie für einen einzelnen Mono-Ausgang nur den mit L / MONO bezeichneten Ausgang.
- 14 **STUFE (TELEPHONE)** – Verwenden Sie diesen Regler, um die Lautstärke für den PHONES-Ausgang zu steuern.
- 15 **TELEPHONE** – Dieser Ausgang sendet die endgültige Mischung für Kopfhörer mit einem 1/8" Stereoanschluss.

FR

DE

305 EQ/Mixer/Output Controls

PT Controles

- 1 **ENTRADAS DO MISTURADOR (1/2/3/4)** – Use esses conectores para rotear os sinais de áudio na seção OUTPUT MIXER por meio de cabos com conectores de 3,5 mm. O canal 1 inclui uma conexão normalizada pré-cabeada da seção EQ paramétrica, de modo que a saída PARAMETRIC EQ pode entrar diretamente no caminho do sinal do Canal 1 antes do controle deslizante de volume. Se um conector de 3,5 mm for inserido no conector MIXER INPUT 1, a saída do EQ será desconectada e substituída pelo sinal do conector de entrada do MIXER INPUT 1.
- 2 **SLIDERS DE VOLUME** – Use esses controles deslizantes para controle de volume independente de cada canal de entrada.
- 3 **PANPOT** – Esses botões controlam o posicionamento de cada canal no campo estéreo.
- 4 **NÍVEL (1/2/3/4)** – Use esses botões para cortar ou aumentar cada uma das quatro bandas de frequência do EQ PARAMETRIC.
- 5 **BANDWIDTH** – Esses botões controlam a largura ou estreiteza da curva do filtro parabólico para cada banda de frequência. Valores mais altos estreitam a curva, enquanto valores mais baixos produzem uma curva parabólica mais ampla e suave.

- 6 **FREQÜÊNCIA** – Use esses botões para ajustar o posicionamento de cada filtro EQ em torno do valor central mostrado logo acima do botão.
- 7 **DENTRO** – Use esta entrada para rotear sinais externos na seção PARAMETRIC EQ por meio de cabos com conectores de 3,5 mm. O sinal associado ao conector IN e os LEDs de clipe lêem o nível do sinal de entrada quando BYP é selecionado na chave deslizante EQ / BYP. Quando EQ é selecionado na chave deslizante EQ / BYP, os LEDs leem o nível de saída do EQ.
- 8 **EQ / BYP** – Esta chave deslizante liga ou desliga o circuito PARAMETRIC EQ. Quando a chave está na posição BYP e o circuito EQ está inativo, o sinal que entra pelo conector IN passa inalterado para o canal do mixer do Canal 1.
- 9 **EQ OUT (1/2)** – Use esses conectores de saída paralela para enviar o sinal processado da seção PARAMETRIC EQ para uso em outro lugar por meio de cabos com conector de 3,5 mm. Quando a chave EQ / BYP está na posição BYP (bypassed), o sinal que entra pelo conector IN será duplicado nas saídas EQ OUT.
- 10 **MIX LEVEL** – Use este botão para ajustar o volume da saída STANDARD OSC antes que o sinal ajustado seja enviado ao controle LEVEL do fone de ouvido e ao controle MASTER VOLUME final.

- 11 **FREQ (OFF / 220/440/880)** – Esta chave deslizante liga ou desliga o oscilador integrado (STANDARD OSC) e escolhe a frequência do oscilador. A saída do oscilador vai para a seção OUTPUT MIXER como uma conexão paralela pré-cabeada, como um quinto canal mono adicional, que é mesclado na saída da seção do mixer usando o controle MIX LEVEL.
- 12 **VOLUME PRINCIPAL** – Use este botão para fazer os ajustes finais de nível antes que a mixagem vá para MASTER OUTPUTS.
- 13 **SÁIDAS MASTER** – Use essas saídas para enviar a mixagem final por meio de conectores esquerdo e direito separados por meio de cabos com conectores de 3,5 mm ou ¼". Para uma única saída mono, use apenas a saída identificada como L / MONO.
- 14 **NÍVEL (TELEFONES)** – Use este botão para controlar o nível de volume da saída PHONES.
- 15 **TELEFONES** – Esta saída envia a mixagem final para fones de ouvido com um conector estéreo de 1/8".

IT Controlli

- 1 **INGRESSI MIXER (1/2/3/4)** – Utilizzare questi jack per instradare i segnali audio nella sezione OUTPUT MIXER tramite cavi con connettori da 3,5 mm. Il canale 1 include una connessione precablata e normalizzata dalla sezione EQ parametrico, in modo che l'uscita PARAMETRIC EQ possa entrare direttamente nel percorso del segnale del canale 1 appena prima del cursore del volume. Se un connettore da 3,5 mm viene inserito nella presa MIXER INPUT 1, l'uscita EQ viene scollegata e sostituita dal segnale della presa in ingresso da MIXER INPUT 1.
- 2 **CURSORI DEL VOLUME** – Usa questi cursori per il controllo del volume indipendente di ogni canale di ingresso.
- 3 **PANPOT** – Queste manopole controllano la posizione di ogni canale nel campo stereo.
- 4 **LIVELLO (1/2/3/4)** – Usa queste manopole per tagliare o enfatizzare ciascuna delle quattro bande di frequenza di PARAMETRIC EQ.
- 5 **LARGHEZZA DI BANDA** – Queste manopole controllano l'ampiezza o la ristrettezza della curva del filtro parabolico per ciascuna banda di frequenza. Valori più alti restringono la curva, mentre valori più bassi producono una curva parabolica più ampia e delicata.

- 6 **FREQUENZA** – Usa queste manopole per regolare la posizione di ciascun filtro EQ intorno al valore centrale mostrato appena sopra la manopola.
- 7 **NEL** – Utilizzare questo ingresso per instradare i segnali esterni nella sezione PARAMETRIC EQ tramite cavi con connettori da 3,5 mm. I LED di segnale e clip associati alla presa IN leggono il livello del segnale di ingresso quando BYP è selezionato sull'interruttore a scorrimento EQ / BYP. Quando EQ è selezionato sull'interruttore a scorrimento EQ / BYP, i LED leggono il livello di uscita dell'EQ.
- 8 **EQ / BYP** – Questo interruttore scorrevole attiva o disattiva il circuito PARAMETRIC EQ. Quando l'interruttore è in posizione BYP e il circuito EQ è inattivo, il segnale in arrivo attraverso il jack IN verrà passato inalterato al canale del mixer del canale 1.
- 9 **EQ OUT (1/2)** – Utilizzare questi jack di uscita parallela per inviare il segnale elaborato della sezione PARAMETRIC EQ da utilizzare altrove tramite cavi con connettore da 3,5 mm. Quando l'interruttore EQ / BYP è in posizione BYP (bypassato), il segnale in ingresso attraverso il jack IN verrà duplicato alle uscite EQ OUT.
- 10 **LIVELLO MISTO** – Utilizzare questa manopola per regolare il volume dell'uscita STANDARD OSC prima che il segnale regolato venga inviato al controllo LEVEL delle cuffie e al controllo MASTER VOLUME finale.
- 11 **FREQ (OFF / 220/440/880)** – Questo interruttore scorrevole accende o spegne l'oscillatore integrato (OSC STANDARD) e sceglie la frequenza dell'oscillatore. L'uscita dell'oscillatore va alla sezione OUTPUT MIXER come connessione parallela precablata, come un quinto canale mono aggiuntivo, che viene miscelato all'uscita della sezione mixer utilizzando il controllo MIX LEVEL.
- 12 **VOLUME PRINCIPALE** – Usa questa manopola per effettuare le regolazioni finali del livello prima che il mix vada alle USCITE MASTER.
- 13 **USCITE MASTER** – Utilizzare queste uscite per inviare il mix finale tramite jack separati sinistro e destro tramite cavi con connettori da 3,5 mm o ¼". Per una singola uscita mono, utilizzare solo l'uscita etichettata L / MONO.
- 14 **LIVELLO (TELEFONI)** – Utilizzare questa manopola per controllare il livello del volume per l'uscita PHONES.
- 15 **TELEFONI** – Questa uscita invia il mix finale per le cuffie con un connettore stereo da 1/8".

305 EQ/Mixer/Output Controls

NL Bediening

- 1 **MIXER-INGANGEN (1/2/3/4)** – Gebruik deze aansluitingen om audiosignalen naar de OUTPUT MIXER-sectie te leiden via kabels met 3,5 mm-connectoren. Kanaal 1 bevat een voorbedrade, genormaliseerde verbinding van de parametrische EQ-sectie, zodat de PARAMETRIC EQ-uitgang direct het signaalpad van kanaal 1 kan binnengaan net voor de volumeschuifregelaar. Als een 3,5 mm-connector in de MIXER INPUT 1-aansluiting wordt gestoken, wordt de EQ-uitgang losgekoppeld en vervangen door het inkomende jack-signaal van MIXER INPUT 1.
- 2 **VOLUME SLIDERS** – Gebruik deze schuifregelaars voor onafhankelijke volumeregeling van elk ingangskanaal.
- 3 **PANPOT** – Deze knoppen regelen de plaatsing van elk kanaal in het stereoveeld.
- 4 **NIVEAU (1/2/3/4)** – Gebruik deze knoppen om elk van de vier frequentiebanden van de PARAMETRIC EQ te verzwakken of te versterken.
- 5 **BANDBREEDTE** – Deze knoppen regelen de breedte of smalheid van de parabolische filtercurve voor elke frequentieband. Hogere waarden versmallen de curve, terwijl lagere waarden een bredere, zachtere parabolische curve produceren.
- 6 **FREQUENTIE** – Gebruik deze knoppen om de plaatsing van elk EQ-filter aan te passen rond de middenwaarde die net boven de knop wordt weergegeven.
- 7 **IN** – Gebruik deze ingang om externe signalen naar de PARAMETRIC EQ-sectie te leiden via kabels met 3,5 mm-connectoren. De bijbehorende signaal- en clip-LED's van de IN-aansluiting lezen het ingangssignaalniveau wanneer BYP is geselecteerd op de EQ / BYP-schuifschakelaar. Als EQ is geselecteerd op de EQ / BYP-schuifschakelaar, lezen de LED's het EQ-uitgangsniveau af.
- 8 **EQ / BYP** – Deze schuifschakelaar zet het PARAMETRIC EQ-circuit aan of uit. Als de schakelaar in de BYP-stand staat en het EQ-circuit is inactief, wordt het signaal dat binnenkomt via de IN-aansluiting ongewijzigd doorgestuurd naar het kanaal 1 mixerkanaal.
- 9 **EQ UIT (1/2)** – Gebruik deze parallelle uitgangsaansluitingen om het verwerkte signaal van de PARAMETRIC EQ-sectie naar buiten te sturen voor gebruik elders via kabels met een 3,5 mm-connector. Als de EQ / BYP-schakelaar in de BYP-stand (bypassed) staat, wordt het signaal dat binnenkomt via de IN-aansluiting gedupliceerd naar de EQ OUT-uitgangen.
- 10 **MENGNIJVEAU** – Gebruik deze knop om het volume van de STANDARD OSC-uitgang aan te passen voordat het aangepaste signaal vervolgens naar de LEVEL-regelaar van de hoofdtelefoon en de laatste MASTER VOLUME-regelaar wordt gestuurd.

- 11 **FREQ (UIT / 220/440/880)** – Deze schuifschakelaar zet de ingebouwde oscillator (STANDARD OSC) aan of uit en kiest de frequentie van de oscillator. De output van de oscillator gaat naar de OUTPUT MIXER-sectie als een voorbedrade parallelle verbinding, zoals een extra vijfde monokanaal, die wordt gemengd met de output van de mixersectie met behulp van de MIX LEVEL-regelaar.
- 12 **MEESTER VOLUME** – Gebruik deze knop om de laatste niveau-aanpassingen te maken voordat de mix naar de MASTER OUTPUTS gaat.
- 13 **MASTER-UITGANGEN** – Gebruik deze uitgangen om de eindmix via aparte linker- en rechteraansluitingen te verzenden via kabels met 3,5 mm of ¼" -aansluitingen. Gebruik voor een enkele mono-uitgang alleen de uitgang met het label L / MONO.
- 14 **NIVEAU (TELEFOONS)** – Gebruik deze knop om het volumeniveau voor de PHONES-uitgang te regelen.
- 15 **TELEFOONS** – Deze uitgang stuurt de eindmix voor koptelefoons met een 1/8" stereoconnector.

SE Kontroller

- 1 **MIXERINGÅNGAR (1/2/3/4)** – Använd dessa uttag för att dirigera ljudsignaler till OUTPUT MIXER-sektionen via kablar med 3,5 mm-kontakter. Kanal 1 inkluderar en förkopplad, normalledad anslutning från den parametriska EQ-sektionen, så att PARAMETRIC EQ-utgången kan gå direkt in i kanal 1-signalvägen strax före volymreglaget. Om en 3,5 mm-kontakt sätts in i MIXER INPUT 1-uttaget kopplas EQ-utgången bort och ersätts av den inkommande uttagsignalen från MIXER INPUT 1.
- 2 **VOLYMRÖCKAR** – Använd dessa skjutreglage för oberoende volymkontroll för varje ingångskanal.
- 3 **PANPOT** – Dessa knoppar styr varje kanals placering i stereofältet.
- 4 **NIVÅ (1/2 / 3/4)** – Använd dessa vred för att klippa ut eller öka var och en av PARAMETRIC EQ: s fyra frekvensband.
- 5 **BANDBREDD** – Dessa knoppar styr bredden eller smalheten hos den paraboliska filterkurvan för varje frekvensband. Högre värden begränsar kurvan, medan lägre värden ger en bredare, mildare parabolkurva.
- 6 **FREKVENS** – Använd dessa rattar för att justera placeringen av varje EQ-filter runt mittvärdet som visas strax ovanför ratten.
- 7 **I** – Använd denna ingång för att dirigera externa signaler till PARAMETRIC EQ-sektionen via kablar med 3,5 mm-kontakter. IN-jackets tillhörande signal- och klipp-lysdioder läser ingångssignalnivån när BYP väljs på EQ / BYP-skjutreglaget. När EQ är valt på EQ / BYP-skjutreglaget läser lysdioderna EQ-utgångsnivån.
- 8 **EQ / BYP** – Denna skjutbrytare slår på eller av PARAMETRIC EQ-kretsen. När omkopplaren är i BYP-läge och EQ-kretsen är inaktiv kommer signalen som kommer in genom IN-uttaget att föras genom oförändrad till kanal 1-mixerkanalen.
- 9 **EQ OUT (1/2)** – Använd dessa parallella utgångar för att skicka PARAMETRIC EQ-sektionens bearbetade signal ut för användning någon annanstans via kablar med 3,5 mm-kontakt. När EQ / BYP-omkopplaren är i BYP-läge (förbikopplad) kommer signalen som kommer in genom IN-uttaget att dupliceras vid EQ OUT-utgångarna.
- 10 **BLANDA NIVÅ** – Använd den här ratten för att justera volymen på STANDARD OSC-utgången innan den justerade signalen sedan skickas till hörlurarnas LEVEL-kontroll och den slutliga MASTER VOLUME-kontrollen.
- 11 **FREKVENS (AV / 220/440/880)** – Denna skjutbrytare slår på eller stänger av den inbyggda oscillatoren (STANDARD OSC) och väljer oscillatorns frekvens. Oscillatorns utgång går till OUTPUT MIXER-sektionen som en förkopplad parallellanslutning, som en ytterligare femte monokanal, som blandas in i mixersektionens utgång med MIX LEVEL-kontrollen.
- 12 **MASTERVOLYM** – Använd denna ratt för att göra justeringar på slutnivån innan mixen går till MASTER OUTPUTS.
- 13 **MASTERUTGÅNGAR** – Använd dessa utgångar för att skicka ut den slutliga mixen via separata vänster- och högeruttag via kablar med antingen 3,5 mm- eller ¼" -kontakter. För en enda mono-utgång, använd endast utgången märkt L / MONO.
- 14 **NIVÅ (TELEFONER)** – Använd denna ratt för att kontrollera volymnivån för PHONES-utgången.
- 15 **TELEFONER** – Denna utgång skickar ut den slutliga mixen för hörlurar med en 1/8" stereokontakt.

305 EQ/Mixer/Output Controls

PL Sterowanica

1 WEJŚCIA MIESZACZA (1/2/3/4) –

Te gniazda służą do kierowania sygnałów audio do sekcji OUTPUT MIXER za pomocą kabli ze złączami 3,5 mm. Kanał 1 zawiera wstępnie okablowane, znormalizowane połączenie z sekcji korektora parametrycznego, więc wyjście PARAMETRIC EQ może bezpośrednio wejść na ścieżkę sygnału Kanału 1 tuż przed suwakiem głośności. Jeśli złącze 3,5 mm zostanie włożone do gniazda MIXER INPUT 1, wyjście EQ zostanie odłączone i zastąpione sygnałem przychodzącym z gniazda MIXER INPUT 1.

2 **SUWAKI OBJĘTOŚCI** – Użyj tych suwaków do niezależnej regulacji głośności każdego kanału wejściowego.

3 **PANPOT** – Te pokrętła kontrolują rozmieszczenie każdego kanału w polu stereo.

4 **POZIOM (1/2/3/4)** – Użyj tych pokrętła, aby wyciąć lub podbić każde z czterech pasm częstotliwości PARAMETRIC EQ.

5 **PASMO** – Te pokrętła kontrolują szerokość lub zawężenie krzywej filtra parabolicznego dla każdego pasma częstotliwości. Wyższe wartości zawężają krzywą, podczas gdy niższe wartości dają szerszą, delikatniejszą krzywą paraboliczną.

6 **CZĘSTOTLIWOŚĆ** – Użyj tych pokrętła, aby wyregulować położenie każdego filtra EQ wokół środkowej wartości pokazanej tuż nad pokrętłem.

7 **W** – Użyj tego wejścia do kierowania sygnałami z sekcji PARAMETRIC EQ za pomocą kabli ze złączami 3,5 mm. Powiązane z gniazdem IN diody LED sygnału i przesterowania odczytują poziom sygnału wejściowego po wybraniu BYP na przełączniku suwakowym EQ / BYP. Po wybraniu EQ na przełączniku suwakowym EQ / BYP, diody LED odczytują poziom wyjściowy EQ.

8 **EQ / BYP** – Ten przełącznik suwakowy włącza lub wyłącza obwód PARAMETRIC EQ. Gdy przełącznik znajduje się w pozycji BYP, a obwód EQ jest nieaktywny, sygnał wchodzący przez gniazdo IN będzie przesyłany niezmiennie do kanału miksera Kanału 1.

9 **EQ OUT (1/2)** – Te równoległe gniazda wyjściowe służą do wysyłania przetworzonego sygnału sekcji PARAMETRIC EQ w celu wykorzystania w innym miejscu za pomocą kabli ze złączami 3,5 mm. Gdy przełącznik EQ / BYP znajduje się w położeniu BYP (obejście), sygnał wchodzący przez gniazdo IN będzie powielany na wyjściach EQ OUT.

10 **POZIOM MIESZANIA** – Użyj tego pokrętła, aby wyregulować głośność wyjścia STANDARD OSC, zanim wyregulowany sygnał zostanie przesyłany do elementu sterującego LEVEL w słuchawkach i końcowego elementu sterującego MASTER VOLUME.

11 **FREQ (WYŁ / 220/440/880)** – Ten suwakowy przełącznik włącza lub wyłącza wbudowany oscylator (STANDARD OSC) i wybiera częstotliwość oscylatora. Sygnał wyjściowy oscylatora trafia do sekcji OUTPUT MIXER jako wstępnie okablowane połączenie równoległe, podobnie jak dodatkowy piąty kanał mono, który jest łączony z wyjściem sekcji miksera za pomocą regulatora MIX LEVEL.

12 **GŁOŚNOŚĆ** – Użyj tego pokrętła, aby dokonać ostatecznych regulacji poziomu, zanim mikser przejdzie do WYJŚĆ MASTER.

13 **WYJŚCIA GŁÓWNE** – Użyj tych wyjść do wysłania końcowego miksu przez oddzielne lewe i prawe gniazda za pomocą kabli ze złączami 3,5 mm lub 1/4". W przypadku pojedynczego wyjścia monofonicznego należy używać tylko wyjścia oznaczonego jako L / MONO.

14 **POZIOM (TELEFONY)** – Użyj tego pokrętła do regulacji poziomu głośności na wyjściu PHONES.

15 **TELEFONY** – To wyjście wysyła ostateczny miks do słuchawek ze złączem stereo 1/8".

Power Connection

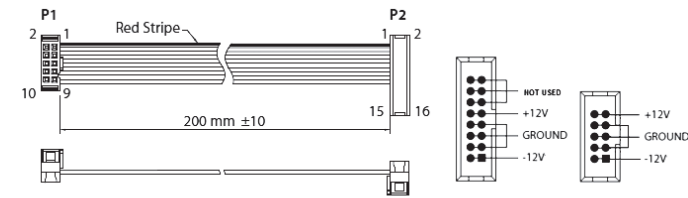

Connect end P1 to the module socket
Connect end P2 to the power supply

The 305 EQ/MIXER/OUTPUT module comes with the required power cable for connecting to a standard Eurorack power supply system. Follow these steps to connect power to the module. It is easier to make these connections before the module has been mounted into a rack case.

1. Turn the power supply or rack case power off and disconnect the power cable.
2. Insert the 16-pin connector on the power cable into the socket on the power supply or rack case. The connector has a tab that will align with the gap in the socket, so it cannot be inserted incorrectly. If the power supply does not have a keyed socket, be sure to orient pin 1 (-12 V) with the red stripe on the cable.
3. Insert the 10-pin connector into the socket on the back of the module. The connector has a tab that will align with the socket for correct orientation.
4. After both ends of the power cable have been securely attached, you may mount the module in a case and turn on the power supply.

Installation

The necessary screws are included with the module for mounting in a Eurorack case. Connect the power cable before mounting.

Depending on the rack case, there may be a series of fixed holes spaced 2 HP apart along the length of the case, or a track that allows individual threaded plates to slide along the length of the case. The free-moving threaded plates allow precise positioning of the module, but each plate should be positioned in the approximate relation to the mounting holes in your module before attaching the screws.

Hold the module against the Eurorack rails so that each of the mounting holes are aligned with a threaded rail or threaded plate. Attach the screws part way to start, which will allow small adjustments to the positioning while you get them all aligned. After the final position has been established, tighten the screws down.

Conexión Eléctrica

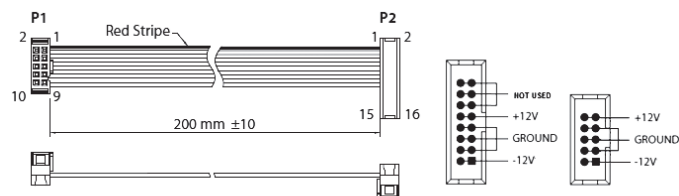

Connect end P1 to the module socket
Connect end P2 to the power supply

El módulo 305 EQ / MIXER / OUTPUT viene con el cable de alimentación necesario para conectarse a un sistema de alimentación estándar Eurorack. Siga estos pasos para conectar la alimentación al módulo. Es más fácil realizar estas conexiones antes de que el módulo se haya montado en una caja de rack.

1. Apague la fuente de alimentación o la caja del bastidor y desconecte el cable de alimentación.
2. Inserte el conector de 16 clavijas del cable de alimentación en la toma de la fuente de alimentación o en la caja del bastidor. El conector tiene una pestaña que se alineará con el espacio en el zócalo, por lo que no se puede insertar incorrectamente. Si la fuente de alimentación no tiene un enchufe con llave, asegúrese de orientar el pin 1 (-12 V) con la raya roja en el cable.
3. Inserte el conector de 10 pines en el zócalo en la parte posterior del módulo. El conector tiene una pestaña que se alineará con el enchufe para una orientación correcta.
4. Una vez que ambos extremos del cable de alimentación se hayan conectado de forma segura, puede montar el módulo en una caja y encender la fuente de alimentación.

Instalación

Los tornillos necesarios se incluyen con el módulo para su montaje en una caja Eurorack. Conecte el cable de alimentación antes del montaje.

Dependiendo de la caja del bastidor, puede haber una serie de orificios fijos separados 2 HP a lo largo de la caja, o una pista que permita que las placas roscadas individuales se deslicen a lo largo de la caja. Las placas roscadas de movimiento libre permiten un posicionamiento preciso del módulo, pero cada placa debe colocarse en una relación aproximada con los orificios de montaje en su módulo antes de colocar los tornillos.

Sostenga el módulo contra los rieles Eurorack de modo que cada uno de los orificios de montaje esté alineado con un riel o placa roscada. Coloque los tornillos parcialmente para comenzar, lo que permitirá pequeños ajustes en la posición mientras los alinea todos. Una vez establecida la posición final, apriete los tornillos.

Connexion Électrique

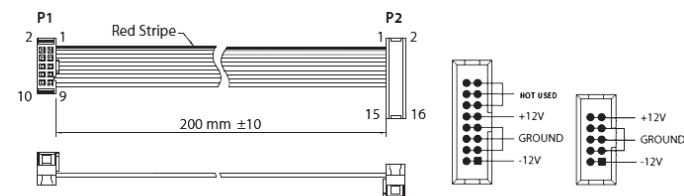

Connect end P1 to the module socket
Connect end P2 to the power supply

Le module 305 EQ / MIXER / OUTPUT est livré avec le câble d'alimentation requis pour la connexion à un système d'alimentation Eurorack standard. Suivez ces étapes pour connecter l'alimentation au module. Il est plus facile d'effectuer ces connexions avant que le module n'ait été monté dans un boîtier en rack.

1. Mettez le bloc d'alimentation ou le boîtier de rack hors tension et débranchez le câble d'alimentation.
2. Insérez le connecteur à 16 broches du câble d'alimentation dans la prise du bloc d'alimentation ou du boîtier du rack. Le connecteur a une languette qui s'alignera avec l'espace dans la prise, de sorte qu'il ne peut pas être inséré de manière incorrecte. Si le bloc d'alimentation n'a pas de prise à clé, veuillez à orienter la broche 1 (-12 V) avec la bande rouge sur le câble.
3. Insérez le connecteur à 10 broches dans la prise à l'arrière du module. Le connecteur a une languette qui s'alignera avec la prise pour une orientation correcte.
4. Une fois que les deux extrémités du câble d'alimentation ont été solidement fixées, vous pouvez monter le module dans un boîtier et allumer l'alimentation.

Installation

Les vis nécessaires sont incluses avec le module pour le montage dans un boîtier Eurorack. Connectez le câble d'alimentation avant le montage.

Selon le cas de rack, il peut y avoir une série de trous fixes espacés de 2 HP sur la longueur du cas, ou une piste qui permet aux plaques fileté individuelles de glisser le long de la longueur du cas. Les plaques fileté à déplacement libre permettent un positionnement précis du module, mais chaque plaque doit être positionnée approximativement par rapport aux trous de montage de votre module avant de fixer les vis.

Maintenez le module contre les rails Eurorack de sorte que chacun des trous de montage soit aligné avec un rail fileté ou une plaque fileté. Fixez les vis partiellement pour commencer, ce qui permettra de petits ajustements au positionnement pendant que vous les alignez tous. Une fois la position finale établie, serrez les vis vers le bas.

ES

FR

Netzanschluss

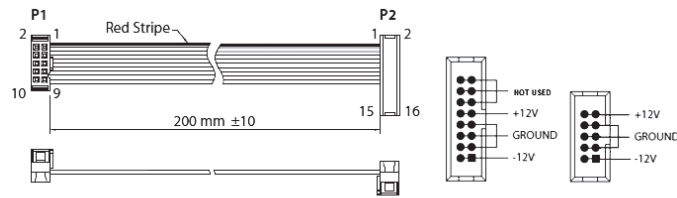

Connect end P1 to the module socket
Connect end P2 to the power supply

Das 305 EQ / MIXER / OUTPUT-Modul wird mit dem erforderlichen Stromkabel für den Anschluss an ein Standard-Eurorack-Stromversorgungssystem geliefert. Befolgen Sie diese Schritte, um das Modul mit Strom zu versorgen. Es ist einfacher, diese Verbindungen herzustellen, bevor das Modul in ein Rackgehäuse eingebaut wurde.

1. Schalten Sie das Netzteil oder das Rackgehäuse aus und ziehen Sie das Netzkabel ab.
2. Stecken Sie den 16-poligen Stecker am Netzkabel in die Buchse am Netzteil oder im Rack-Gehäuse. Der Anschluss verfügt über eine Lasche, die an der Lücke in der Buchse ausgerichtet ist, sodass sie nicht falsch eingesetzt werden kann. Wenn das Netzteil keine Schlüsselbuchse hat, achten Sie darauf, Pin 1 (-12 V) mit dem roten Streifen am Kabel auszurichten.
3. Stecken Sie den 10-poligen Stecker in die Buchse auf der Rückseite des Moduls. Der Anschluss verfügt über eine Lasche, die zur korrekten Ausrichtung an der Buchse ausgerichtet wird.
4. Nachdem beide Enden des Netzkabels fest angeschlossen wurden, können Sie das Modul in einem Gehäuse montieren und die Stromversorgung einschalten.

Installation

Die erforderlichen Schrauben sind im Lieferumfang des Moduls für die Montage in einem Eurorack-Gehäuse enthalten. Schließen Sie das Netzkabel vor der Montage an.

Abhängig vom Rack-Gehäuse kann es eine Reihe von festen Löchern geben, die entlang der Länge des Gehäuses 2 PS voneinander entfernt sind, oder eine Schiene, mit der einzelne Gewindeplatten entlang der Länge des Gehäuses gleiten können. Die frei beweglichen Gewindeplatten ermöglichen eine präzise Positionierung des Moduls. Jede Platte sollte jedoch in der ungefähren Beziehung zu den Befestigungslöchern in Ihrem Modul positioniert werden, bevor Sie die Schrauben anbringen.

Halten Sie das Modul so gegen die Eurorack-Schienen, dass jedes der Befestigungslöcher mit einer Gewindeflange oder einer Gewindeplatte ausgerichtet ist. Bringen Sie die Schrauben teilweise an, um zu beginnen. Dadurch können Sie die Position geringfügig anpassen, während Sie alle ausrichten. Ziehen Sie die Schrauben fest, nachdem die endgültige Position festgelegt wurde.

Conexão de Força

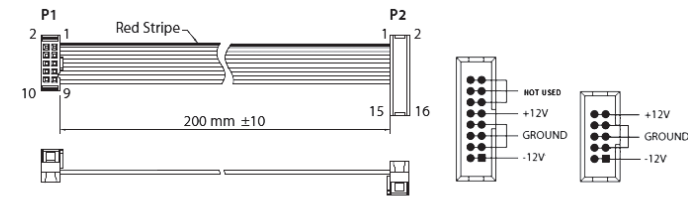

Connect end P1 to the module socket
Connect end P2 to the power supply

O módulo 305 EQ / MIXER / OUTPUT vem com o cabo de alimentação necessário para conexão a um sistema de fonte de alimentação Eurorack padrão. Siga estas etapas para conectar a alimentação ao módulo. É mais fácil fazer essas conexões antes que o módulo seja montado em um gabinete de rack.

1. Desligue a fonte de alimentação ou o gabinete do rack e desconecte o cabo de alimentação.
2. Insira o conector de 16 pinos do cabo de alimentação no soquete da fonte de alimentação ou no gabinete do rack. O conector possui uma aba que se alinhará com a lacuna no soquete, portanto, não pode ser inserido incorretamente. Se a fonte de alimentação não tiver um soquete chaveado, certifique-se de orientar o pino 1 (-12 V) com a faixa vermelha no cabo.
3. Insira o conector de 10 pinos no soquete na parte traseira do módulo. O conector possui uma guia que se alinha ao soquete para orientação correta.
4. Depois que ambas as extremidades do cabo de alimentação forem conectadas com segurança, você pode montar o módulo em uma caixa e ligar a fonte de alimentação.

Instalação

Os parafusos necessários estão incluídos com o módulo para montagem em uma caixa Eurorack. Conecte o cabo de alimentação antes da montagem.

Dependendo da caixa do rack, pode haver uma série de orifícios fixos espaçados de 2 HP ao longo do comprimento da caixa, ou um trilho que permite que placas roscadas individuais deslizem ao longo do comprimento da caixa. As placas roscadas de movimento livre permitem o posicionamento preciso do módulo, mas cada placa deve ser posicionada em relação aproximada aos orifícios de montagem em seu módulo antes de prender os parafusos.

Segure o módulo contra os trilhos Eurorack de forma que cada um dos orifícios de montagem fiquem alinhados com um trilho ou placa rosqueada. Prenda os parafusos parcialmente para começar, o que permitirá pequenos ajustes no posicionamento enquanto você os alinha. Depois de estabelecida a posição final, aperte os parafusos.

DE

PT

Connessione di Alimentazione

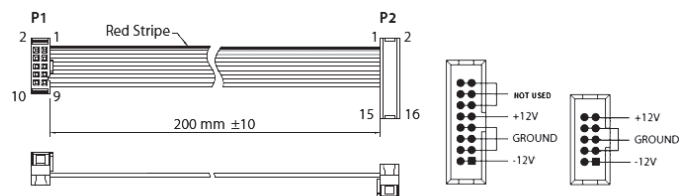

Connect end P1 to the module socket
Connect end P2 to the power supply

Il modulo 305 EQ / MIXER / OUTPUT viene fornito con il cavo di alimentazione necessario per il collegamento a un sistema di alimentazione Eurorack standard. Seguire questi passaggi per collegare l'alimentazione al modulo. È più facile effettuare questi collegamenti prima che il modulo sia stato montato in un case rack.

1. Spegnerne l'alimentatore o il case del rack e scollegare il cavo di alimentazione.
2. Inserire il connettore a 16 pin del cavo di alimentazione nella presa sull'alimentatore o sulla custodia del rack. Il connettore ha una linguetta che si allineerà con lo spazio nella presa, quindi non può essere inserito in modo errato. Se l'alimentatore non dispone di una presa con chiave, assicurarsi di orientare il pin 1 (-12 V) con la striscia rossa sul cavo.
3. Inserire il connettore a 10 pin nella presa sul retro del modulo. Il connettore ha una linguetta che si allineerà con la presa per un corretto orientamento.
4. Dopo che entrambe le estremità del cavo di alimentazione sono state fissate saldamente, è possibile montare il modulo in una custodia e accendere l'alimentatore.

Installazione

Le viti necessarie sono incluse con il modulo per il montaggio in una custodia Eurorack. Collegare il cavo di alimentazione prima del montaggio.

A seconda del case del rack, potrebbero esserci una serie di fori fissi distanziati di 2 HP l'uno dall'altro lungo la lunghezza del case, o un binario che consente alle singole piastre filettate di scorrere lungo la lunghezza del case. Le piastre filettate a movimento libero consentono un posizionamento preciso del modulo, ma ciascuna piastra deve essere posizionata in relazione approssimativa con i fori di montaggio nel modulo prima di fissare le viti.

Tenere il modulo contro le guide Eurorack in modo che ciascuno dei fori di montaggio sia allineato con una guida filettata o una piastra filettata. Attacca le viti in parte per iniziare, il che consentirà piccoli aggiustamenti al posizionamento mentre le fai allineare tutte. Dopo aver stabilito la posizione finale, serrare le viti.

Stroomaansluiting

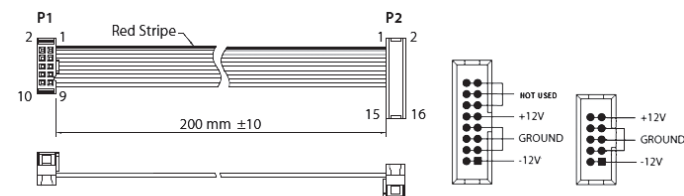

Connect end P1 to the module socket
Connect end P2 to the power supply

De 305 EQ / MIXER / OUTPUT-module wordt geleverd met de benodigde voedingskabel voor aansluiting op een standaard Eurorack-voedingssysteem. Volg deze stappen om de module van stroom te voorzien. Het is gemakkelijker om deze aansluitingen te maken voordat de module in een rekbehuizing is gemonteerd.

1. Schakel de voeding of de rekbehuizing uit en koppel de voedingskabel los.
2. Steek de 16-pins connector van de voedingskabel in de aansluiting op de voedingseenheid of rekbehuizing. De connector heeft een lipje dat wordt uitgelijnd met de opening in de socket, zodat deze niet verkeerd kan worden geplaatst. Als de voeding geen contactdoos met sleutel heeft, zorg er dan voor dat pin 1 (-12 V) met de rode streep op de kabel wordt georiënteerd.
3. Steek de 10-pins connector in de aansluiting aan de achterkant van de module. De connector heeft een lipje dat uitgelijnd is met de aansluiting voor de juiste oriëntatie.
4. Nadat beide uiteinden van de voedingskabel stevig zijn bevestigd, kunt u de module in een hoesje monteren en de voeding inschakelen.

Installatie

De benodigde schroeven worden bij de module geleverd voor montage in een Eurorack-koffer. Sluit de voedingskabel aan voor montage.

Afhankelijk van de rackbehuizing kan er een reeks vaste gaten zijn die 2 HP uit elkaar liggen over de lengte van de behuizing, of een rail waarmee afzonderlijke platen met schroefdraad langs de lengte van de behuizing kunnen schuiven. De vrij bewegende plaatjes met schroefdraad maken een nauwkeurige positionering van de module mogelijk, maar elke plaat moet ongeveer in verhouding tot de montagegaten in uw module worden geplaatst voordat u de schroeven bevestigt.

Houd de module tegen de Eurorack-rails zodat elk van de montagegaten is uitgelijnd met een rail met schroefdraad of een plaat met schroefdraad. Bevestig de schroeven halverwege om te beginnen, waardoor kleine aanpassingen aan de positionering mogelijk zijn terwijl u ze allemaal op één lijn krijgt. Nadat de definitieve positie is bepaald, draait u de schroeven vast.

Strömanslutning

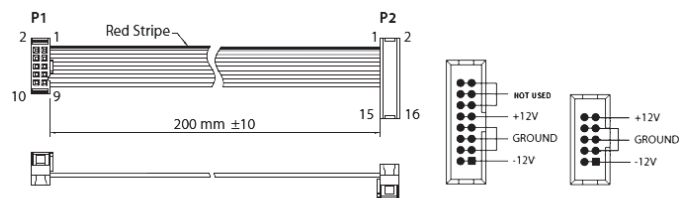

Connect end P1 to the module socket
Connect end P2 to the power supply

305 EQ / MIXER / OUTPUT-modulen levereras med den nödvändiga strömkabeln för anslutning till ett vanligt Eurorack-nättaggregat. Följ dessa steg för att ansluta ström till modulen. Det är lättare att göra dessa anslutningar innan modulen har monterats i ett rackfodral.

1. Stäng av strömmen eller rackhöljet och koppla bort strömkabeln.
2. Sätt i den 16-poliga kontakten på strömkabeln i uttaget på nättaggregatet eller rackfodralet. Kontaktdonet har en flik som kommer i linje med springan i uttaget så att den inte kan sättas in felaktigt. Om strömförsörjningen inte har ett nyckeluttag, se till att orientera stift 1 (-12 V) med den röda remsan på kabeln.
3. Sätt i 10-polig kontakt i uttaget på baksidan av modulen. Kontaktdonet har en flik som kommer i linje med uttaget för korrekt orientering.
4. När båda ändarna av strömkabeln har anslutits ordentligt kan du montera modulen i ett fodral och slå på strömförsörjningen.

Installation

De nödvändiga skruvarna ingår i modulen för montering i ett Eurorack-fodral. Anslut strömkabeln före montering.

Beroende på stativhöljet kan det finnas en serie fasta hål som är åtskilda 2 hk längs höljets längd eller ett spår som gör att enskilda gängade plattor kan glida längs höljets längd. De fritt rörliga gängade plattorna möjliggör exakt positionering av modulen, men varje platta bör placeras i ungefärlig relation till monteringshålen i din modul innan skruvarna fästs.

Håll modulen mot Eurorack-skenorna så att var och en av monteringshålen ligger i linje med en gängad skena eller gängad platta. Fäst skruvarna delvis för att börja, vilket gör det möjligt att justera små positioner medan du justerar dem alla. När den slutliga positionen har fastställts drar du åt skruvarna.

Podłączenie Zasilania

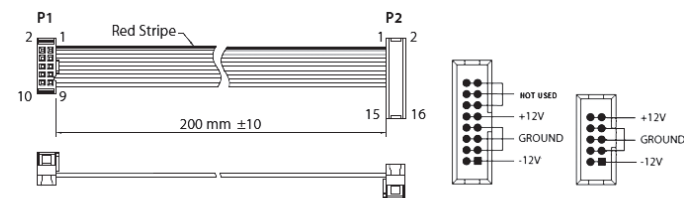

Connect end P1 to the module socket
Connect end P2 to the power supply

Moduł 305 EQ / MIXER / OUTPUT jest dostarczany z wymaganym kablem zasilającym do podłączenia do standardowego systemu zasilania Eurorack. Wykonaj poniższe czynności, aby podłączyć zasilanie do modułu. Łatwiej jest wykonać te połączenia przed zamontowaniem modułu w obudowie rack.

1. Wyłącz zasilacz lub obudowę szafy i odłącz kabel zasilający.
2. Włóż 16-stykowe złącze przewodu zasilającego do gniazda w zasilaczu lub w szafie typu rack. Złącze ma wypustkę, która będzie wyrównana ze szczeliną w gnieździe, więc nie można jej nieprawidłowo włożyć. Jeśli zasilacz nie ma gniazda z kluczem, należy zorientować styk 1 (-12 V) z czerwonym paskiem na kablu.
3. Włóż 10-pinowe złącze do gniazda z tyłu modułu. Złącze ma wypustkę, która będzie wyrównana z gniazdem, aby zapewnić prawidłową orientację.
4. Po solidnym zamocowaniu obu końców kabla zasilającego można zamontować moduł w obudowie i włączyć zasilacz.

Instalacja

Do modułu dołączone są niezbędne śruby do montażu w szczytce Eurorack. Podłącz kabel zasilający przed montażem.

W zależności od obudowy szafy może występować szereg stałych otworów rozmieszczonych w odstępach 2 HP na całej długości obudowy lub prowadnica, która umożliwia przesuwanie pojedynczych gwintowanych płyt wzdłuż całej obudowy. Swobodnie poruszające się gwintowane płytki umożliwiają precyzyjne ustawienie modułu, ale każda płyta powinna być ustawiona w przybliżeniu w stosunku do otworów montażowych w module przed przykręceniem śrub.

Przytrzymaj moduł na szynach Eurorack, tak aby każdy z otworów montażowych był wyrównany z szyną gwintowaną lub płytą gwintowaną. Wkręć śruby częściowo, aby rozpocząć, co pozwoli na drobne korekty położenia, gdy wszystkie zostaną wyrównane. Po ustaleniu ostatecznego położenia dokręć śruby.

EN Specifications

Inputs

EQ input	
Type	3.5 mm TS jack, AC coupled
Impedance	40 k Ω , unbalanced
Max input level	+18 dBu
Mixer input	
Type	4 x 3.5 mm TS jacks, AC coupled
Impedance	> 25 k Ω , unbalanced
Max input level	+21 dBu

Outputs

EQ output	
Type	2 x 3.5 mm TS jacks, DC coupled
Impedance	330 Ω , unbalanced
Max output level	+18 dBu
Noise with EQ set flat	< -90 dBu, 22 Hz to 22 kHz
Master output	
Type	2 x 3.5 mm TS jacks 2 x 1/4" TS jacks AC coupled
Impedance	700 Ω , unbalanced
Max output level	+8 dBu
Noise with 1 channel open	< -100 dBu, 22 Hz - 22 kHz
Phones output	
Type	3.5 mm TRS stereo jack, AC coupled
Impedance	50 Ω , unbalanced
Max output level	+18 dBu

Controls

EQ level	± 12 dB, 0 dB center detent
EQ bandwidth Q range	0.9 to 9
EQ frequency range 1	20 Hz to 200 Hz
EQ frequency range 2	100 Hz to 1 kHz
EQ frequency range 3	500 Hz to 5 kHz
EQ frequency range 4	2 kHz to 20 kHz
EQ bypass switch	Off / on
OSC frequency switch	Off / 220 Hz / 440 Hz / 880 Hz
OSC mix level	$-\infty$ to unity gain
Mixer input fader	$-\infty$ to unity gain
Mixer panpot	$-\infty$ to unity gain, -3 dB center detent
Master volume	$-\infty$ to -10 dBu
Phones level	$-\infty$ to +10 dBu

Power

Power supply	Eurorack
Current draw	120 mA (+12 V), 100 mA (-12 V)

Physical

Dimensions	53 x 122 x 129 mm (2.1 x 4.8 x 5.1")
Rack units	24 HP
Weight	0.28 kg (0.62 lbs)



Hereby, Music Tribe declares that this product is in compliance with Directive 2014/30/EU, Directive 2011/65/EU and Amendment 2015/863/EU, Directive 2012/19/EU, Regulation 519/2012 REACH SVHC and Directive 1907/2006/EC.

Full text of EU DoC is available at <https://community.musictribe.com/>

EU Representative: Music Tribe Brands DK A/S
Address: Gammel Strand 44, DK-1202 København K, Denmark

UK Representative: Music Tribe Brands UK Ltd.
Address: 6 Lloyds Avenue, Unit 4CL London EC3N 3AX, United Kingdom

We Hear You